



NGÓI MÀU **SHINKO**



NGÓI SÓNG



NGÓI PHẪNG



0969 384 565

KCN Bình Xuyên,
xã Bình Nguyên, tỉnh Phú Thọ

shinkocorp.com.vn

GIỚI THIỆU



Với định hướng trở thành nhà sản xuất vật liệu xây dựng chất lượng cao hàng đầu Việt Nam, SHINKO CORP không ngừng nghiên cứu và cải tiến để mang đến những giải pháp toàn diện cho mái nhà Việt. Dòng sản phẩm Ngói màu cao cấp SHINKO với hai lựa chọn Ngói sóng và Ngói phẳng là thành quả của quá trình đó.

Lấy công nghệ hiện đại làm nền tảng tạo đà cho sự bứt phá về chất lượng, SHINKO CORP đã kết hợp giữa nguồn nguyên liệu đầu vào cùng quy trình sản xuất nghiêm ngặt để tạo ra những viên ngói bền nhất, đẹp nhất. Trong đó phải kể đến hai nguyên liệu chính là sợi tổng hợp do Tập đoàn Kuraray và sơn công nghiệp do Tập đoàn DAI NIPPON TORYO cung cấp.

Ngói màu SHINKO không chỉ đạt tiêu chuẩn ISO 9001:2015 mà còn đáp ứng tiêu chuẩn Công nghiệp Nhật Bản JIS A 5402:2002, thân thiện với môi trường và an toàn cho người sử dụng. Sản phẩm này đã nhanh chóng khẳng định uy tín và vị thế của SHINKO CORP trên bản đồ ngành sản xuất vật liệu xây dựng Việt Nam.

Chúng tôi tin tưởng rằng Ngói màu SHINKO sẽ là mảnh ghép hoàn hảo, góp phần nâng tầm giá trị và vẻ đẹp cho mọi công trình.

Trân trọng,
Đội ngũ SHINKO CORP Việt Nam

01 ƯU ĐIỂM CỦA NGÓI MÀU SHINKO

02 BẢNG MÀU NGÓI SHINKO

03 NHẬN BIẾT NGÓI MÀU SHINKO CHÍNH HÃNG

04 THÔNG SỐ KỸ THUẬT

05 PHỤ KIỆN ĐI KÈM NGÓI MÀU SHINKO

06 HƯỚNG DẪN THI CÔNG

07 QUY TRÌNH SẢN XUẤT

08 CHỨNG NHẬN & GIẢI THƯỞNG

09 DỰ ÁN/ CÔNG TRÌNH

10 HỆ THỐNG PHÂN PHỐI

11 NGUỒN NHÂN LỰC

01 | ƯU ĐIỂM





NGÔI SÔNG & NGÔI PHẪNG

ƯU ĐIỂM



ĐỘ BỀN CAO

Sản phẩm được tạo hình bằng phương pháp ép thủy lực tại trọng tâm, giúp viên ngói đạt độ đặc chắc và độ bền cơ học cao. Cùng với đó, cốt liệu ngói màu SHINKO sử dụng sợi gia cường PVA KURALON™, tạo ra kết cấu mạng lưới có khả năng chống va đập vượt trội và không co ngót hay cong vênh trong suốt quá trình sử dụng.



KHẢ NĂNG GIỮ MÀU LÊN TỚI 20 NĂM

Bề mặt ngói được bảo vệ bởi hệ sơn Acrylic cao cấp từ Tập đoàn Dai Nippon Toryo (Nhật Bản). Ngói màu SHINKO sử dụng công nghệ sơn nhiệt rắn với 3 lớp sơn khác nhau (Lót - Nền - Phủ) giúp tăng cường độ bám dính, phát huy tối đa khả năng chống phai màu và kháng lại các điều kiện thời tiết khắc nghiệt.



GIẢM 30% TRỌNG LƯỢNG

Nhờ ứng dụng công nghệ sợi gia cường PVA, Ngói màu SHINKO giảm tới 30% trọng lượng so với ngói bê tông truyền thống. Ưu điểm này giúp giảm tải trọng lên hệ khung kèo, tối ưu chi phí kết cấu, đồng thời tiết kiệm đáng kể chi phí vận chuyển và lắp đặt.



CÁCH NHIỆT - CHỐNG TIA UV

Hệ sơn phủ cao cấp có khả năng phản xạ tia cực tím (UV) và bức xạ nhiệt từ ánh nắng mặt trời. Tính năng này giúp giảm nhiệt độ truyền vào bên trong công trình, góp phần tạo ra không gian sống mát mẻ hơn và tiết kiệm năng lượng cho hệ thống làm mát.



CHỐNG THẤM

Thân ngói đặc chắc được tạo ra từ công nghệ ép thủy lực cường độ cao là lớp phòng thủ đầu tiên. Bên ngoài là lớp sơn phủ Acrylic cao cấp có chức năng chống thấm toàn diện, giúp ngăn chặn tuyệt đối sự xâm nhập của nước mưa, bảo vệ kết cấu mái.

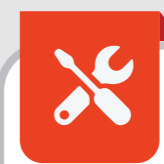

THI CÔNG NHANH GỌN

Việc sản xuất bằng công nghệ ép thủy lực đảm bảo mỗi viên ngói có kích thước đồng nhất và chính xác. Yếu tố này kết hợp với trọng lượng nhẹ giúp việc vận chuyển và lắp đặt trở nên nhanh chóng, dễ dàng, qua đó tối ưu tiến độ và tiết kiệm chi phí nhân công.

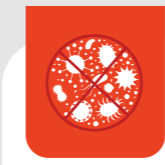

KHÔNG RÊU MỐC

Bề mặt ngói được phủ lớp sơn đặc biệt của Dai Nippon Toryo (Nhật Bản) có khả năng kháng rêu mốc vượt trội. Lớp sơn hạn chế sự tích tụ của bụi bẩn và hơi ẩm - môi trường phát triển của rêu mốc, giúp mái nhà luôn duy trì được vẻ ngoài sạch đẹp.



ĐA DẠNG MÀU SẮC KIỂU DÁNG HIỆN ĐẠI

SHINKO CORP cung cấp 2 dòng ngói chính: ngói sóng và ngói phẳng với nhiều lựa chọn màu sắc đa dạng. Từ gam màu trung tính đến màu sắc nổi bật, đáp ứng sở thích và phong cách thiết kế khác nhau. Ngói SHINKO không chỉ bền đẹp với thời gian mà còn góp phần tôn vinh giá trị thẩm mỹ và đẳng cấp cho mỗi công trình.



SH1 - BLACK



SH2 - RED OXIDE



SH5 - DEEP GREEN



SH6 - CHOCOLATE



SH3 - BRONZE



SH4 - ORANGE



SH7 - BLUE



SH8 - LEOPARD



SH1 - BLACK



SH3 - BRONZE



SH6 - CHOCOLATE



SH7 - BLUE



SH4 - RED



SH5 - GREEN



SH8 - LEOPARD

NHẬN BIẾT NGÓI MÀU

SHINKO CHÍNH HÃNG

SHINKO 103
(SỐ KHUÔN)



EU STYLE



NGÓI SÓNG

SHINKO CHÍNH HÃNG

Mỗi viên ngói và phụ kiện ngói sóng SHINKO chính hãng đều có các chi tiết dập nổi sắc nét trên sản phẩm, bao gồm:

- Cụm "SHINKO" đi kèm số hiệu khuôn (ví dụ: SHINKO 103).
- Cụm "EU STYLE" khẳng định tiêu chuẩn thiết kế.

Sản phẩm được phủ 3 lớp sơn DAI NIPPON với độ dày từ 80 - 100 UM cho bề mặt bóng mịn, màu sắc đồng đều. Các cạnh và góc của viên ngói được hoàn thiện tỉ mỉ, gọn gàng.

Để đảm bảo chắc chắn nhất sản phẩm của SHINKO CORP, hãy mua hàng qua hệ thống Nhà phân phối, Đại lý được ủy quyền chính thức của SHINKO CORP.

SHINKO

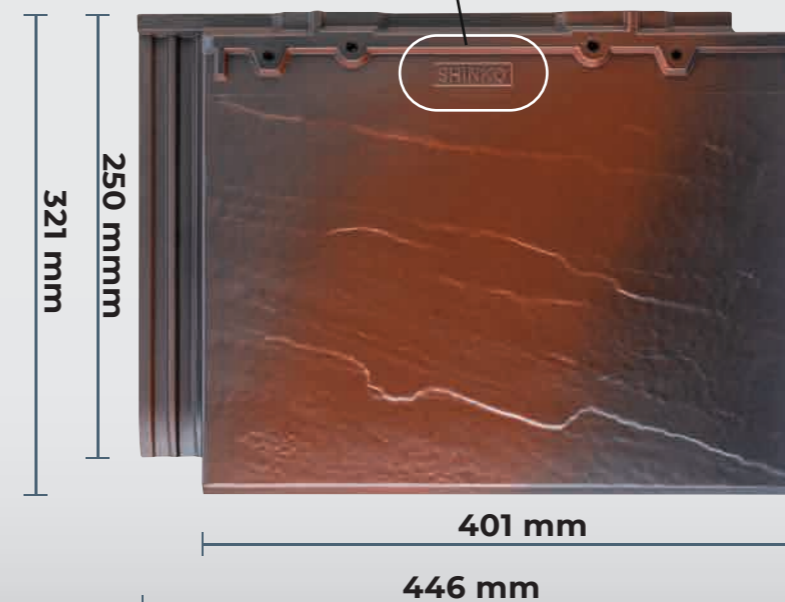
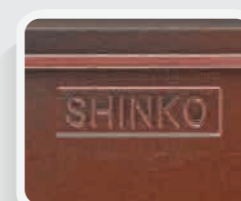

NGÓI PHẪNG

SHINKO CHÍNH HÃNG

Mỗi viên ngói và phụ kiện ngói phẳng SHINKO chính hãng đều có các chi tiết dập nổi sắc nét trên sản phẩm, bao gồm:

- "SHINKO" được dập nổi tinh xảo ở gờ mặt bên của viên ngói.
- Các đường vân nổi tinh tế ở mặt trước của ngói cho kiểu dáng phẳng trở lên hiện đại.

Sản phẩm được phủ 3 lớp sơn DAI NIPPON với độ dày từ 80 - 100 UM cho bề mặt bóng mịn, màu sắc đồng đều. Các cạnh và góc của viên ngói được hoàn thiện tỉ mỉ, gọn gàng.

Để đảm bảo chắc chắn nhất sản phẩm của SHINKO CORP, hãy mua hàng qua hệ thống Nhà phân phối, Đại lý được ủy quyền chính thức của SHINKO CORP.

CHỈ TIÊU	THÔNG SỐ KỸ THUẬT
Kích thước (mm)	424 x 335
Diện tích sử dụng (mm)	363 x 303
Định mức	9 viên/m ²
Trọng lượng	28kg/m ²
Cường độ uốn	>1300 N
Độ thấm nước	< 9.5%
Tiêu chuẩn sản xuất	JIS A 5402:2002 TCVN 1453:1986

CHỈ TIÊU	THÔNG SỐ KỸ THUẬT
Kích thước (mm)	446 x 321
Diện tích sử dụng (mm)	401 x 250
Định mức	10 viên/m ²
Trọng lượng	34kg/m ²
Cường độ uốn	>1300 N
Độ thấm nước	< 9.5%
Tiêu chuẩn sản xuất	JIS A 5402:2002 TCVN 1453:1986

05| PHỤ KIỆN ĐI KÈM **NGÓI SÓNG**

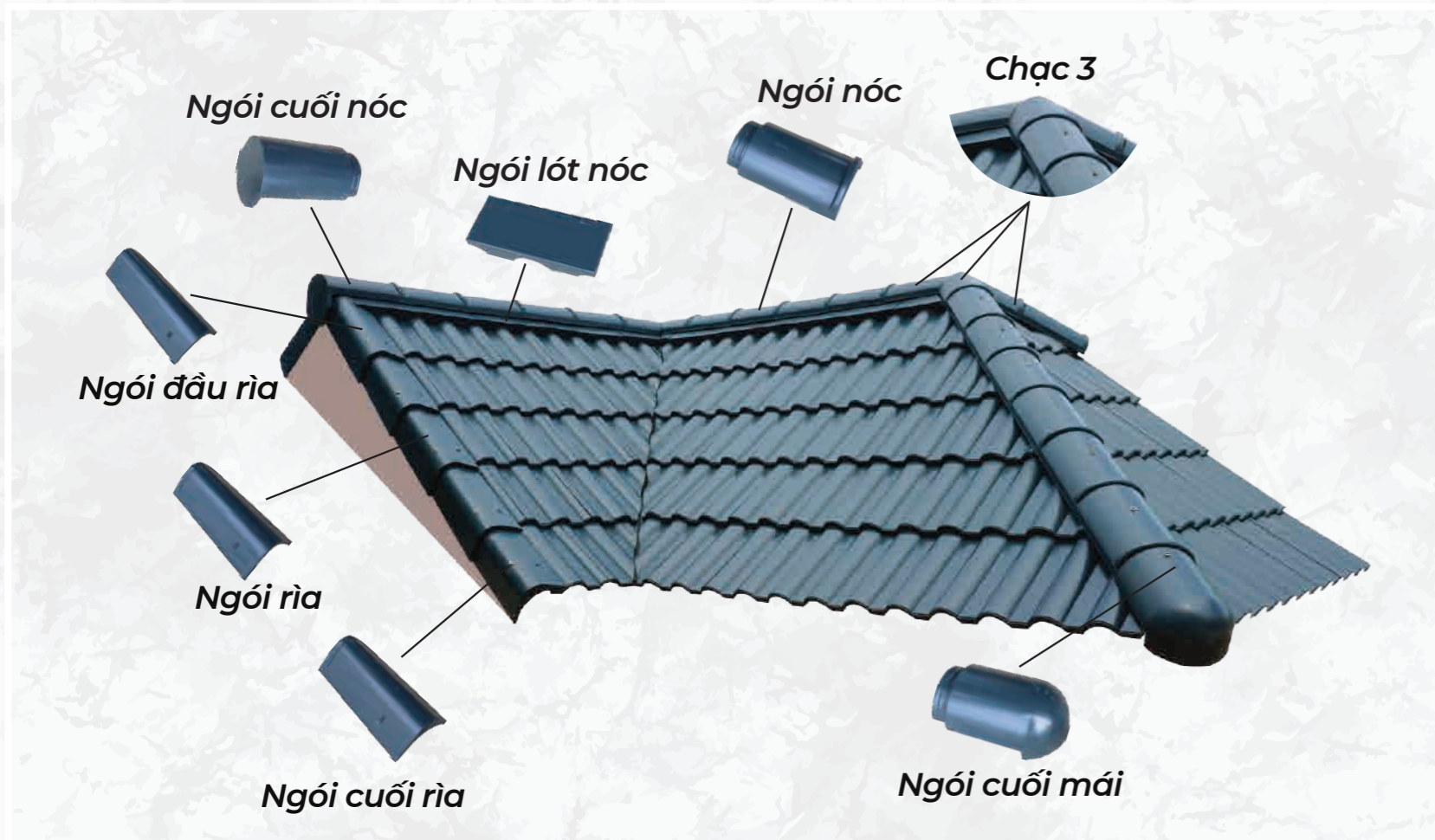

05| PHỤ KIỆN ĐI KÈM **NGÓI PHẪNG**

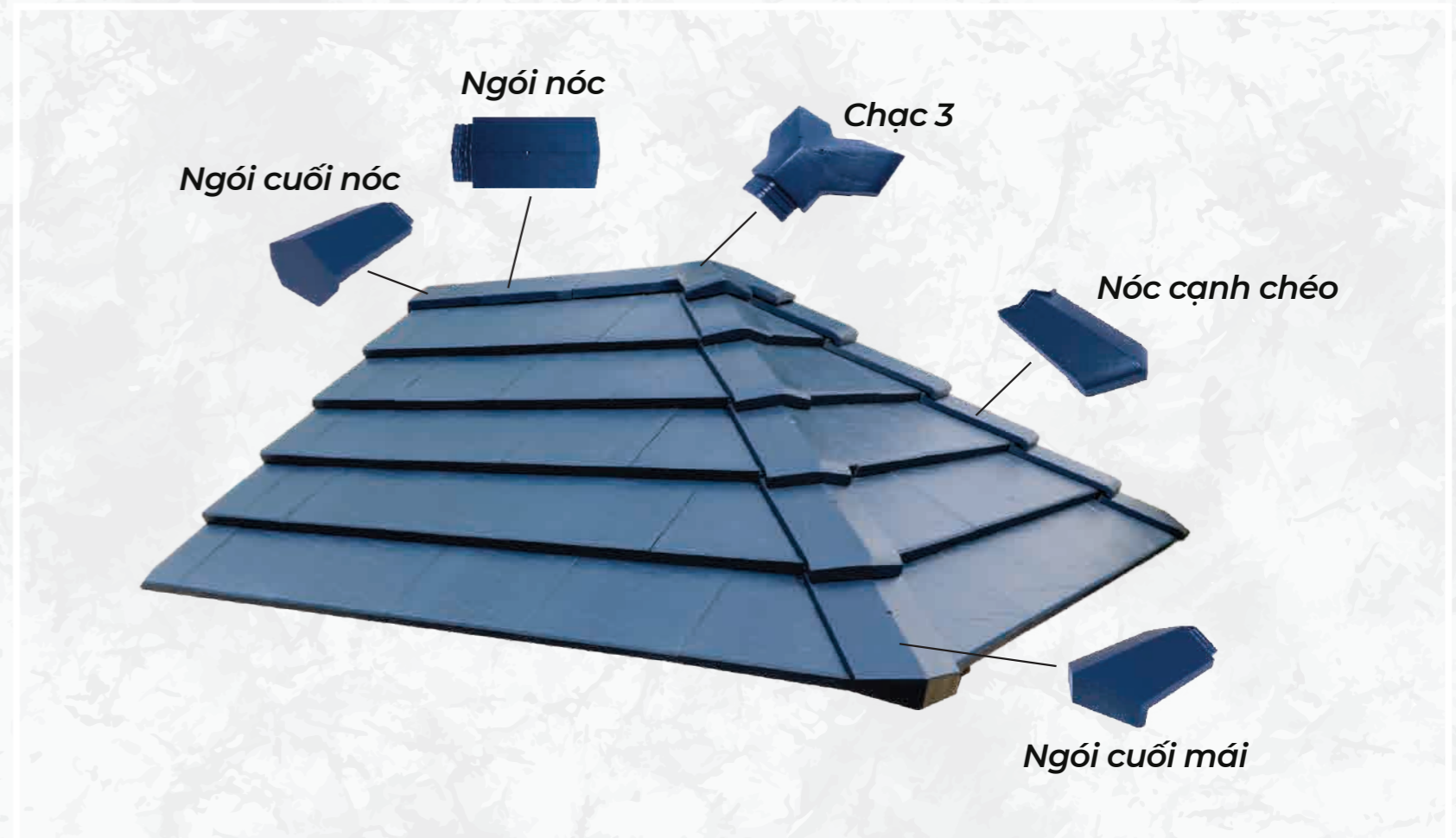

06 | HƯỚNG DẪN THI CÔNG **NGÓI SÓNG**

Để lợp ngói sóng SHINKO, bạn cần chuẩn bị kết cấu mái với độ dốc phù hợp, khoảng cách giữa các thanh li tô tiêu chuẩn. Sau đó, lợp ngói từ dưới lên trên, từ trái sang phải. Cố định mỗi viên ngói vào thanh li tô bằng vít chuyên dụng. Lắp đặt ngói rìa, ngói nóc và ngói lót nóc theo đúng quy trình để hoàn thiện mái nhà đẹp và bền vững.

BƯỚC 1 CHUẨN BỊ KẾT CẤU MÁI

- **Kiểm tra độ dốc mái:** Đảm bảo độ dốc mái đạt tiêu chuẩn để thoát nước tốt, thường từ 25 độ trở lên là lý tưởng.
- **Lắp đặt hệ thống li tô:** Khoảng cách giữa các thanh li tô phải đồng nhất, thường từ 29-33 cm, và phải song song với nhau.
- **Chuẩn bị ngói phụ kiện:** Bao gồm ngói rìa, ngói nóc, ngói lót nóc, và vít để thi công.

BƯỚC 2 LẮP ĐẶT NGÓI CHÍNH

- **Bắt đầu từ hàng dưới:** Lợp từng hàng ngói từ dưới lên đỉnh mái, đảm bảo lợp đều.
- **Thứ tự lợp:**
 - Với ngói sóng nhỏ và giả đá, lợp từ trái sang phải.
 - Với ngói sóng lớn, lợp từ phải sang trái.
- **Cố định ngói:**
 - Mỗi viên ngói được liên kết chắc chắn với thanh li tô bằng vít.
 - Đối với ngói sóng nhỏ, dùng vít dài 40mm, chỉ cần 1 vít.
 - Đối với ngói sóng lớn và ngói giả đá, cần vít dài 60mm, có thể dùng 2 vít cho ngói giả đá.

BƯỚC 3 LẮP ĐẶT NGÓI PHỤ KIỆN

- **Ngói rìa:** Lợp đầu tiên là viên ngói rìa cuối cùng, sau đó lợp tiếp các viên khác, đầu dưới ôm khít viên ngói chính ngoài cùng.
- **Ngói lót nóc:** Dùng máy cắt khoét bỏ phần đầu trên nếu gối lên hàng ngói chính phía trên.
- **Ngói nóc:** Lợp viên cuối nóc đầu tiên, sử dụng bu lông dài 10cm xuyên qua lỗ ngói và khoan vào cây thép chính giữa.

Lưu ý quan trọng:

- **Bắt đầu từ dưới lên trên:** Nguyên tắc chung khi lợp ngói là luôn bắt đầu từ hàng dưới cùng và lợp dần lên trên.
- **Đảm bảo độ thẳng hàng:** Dùng dây dọi để đảm bảo các viên ngói được xếp thẳng hàng.

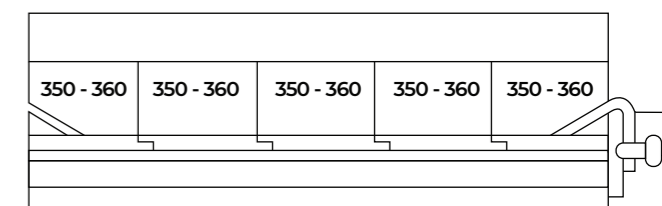
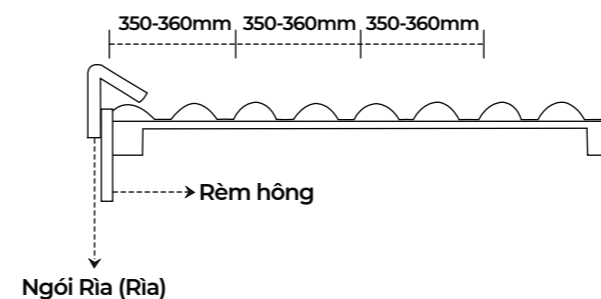
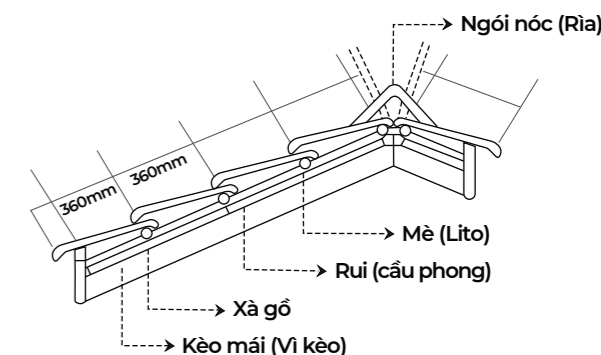
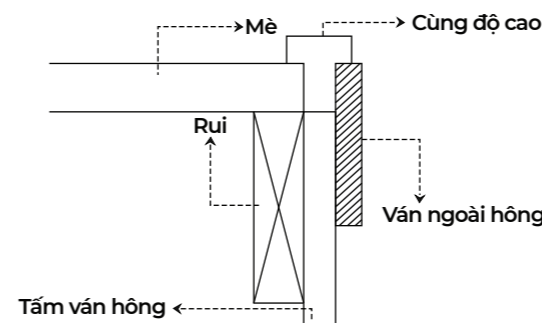
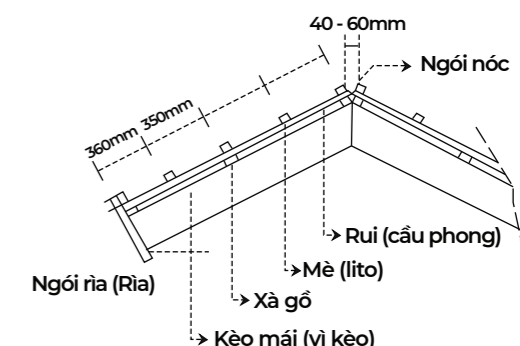
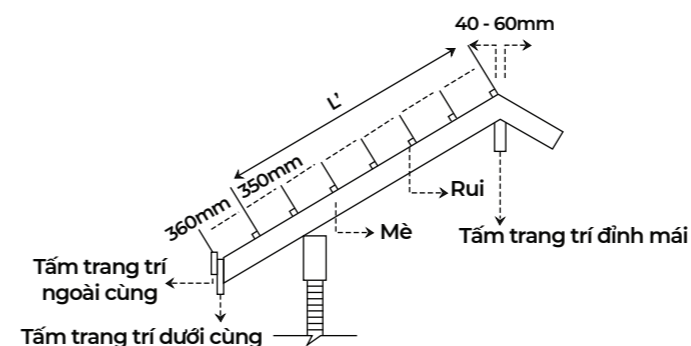
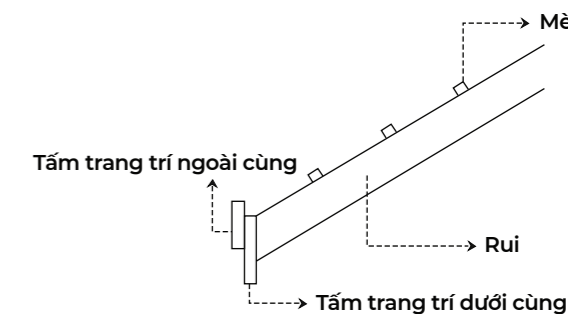
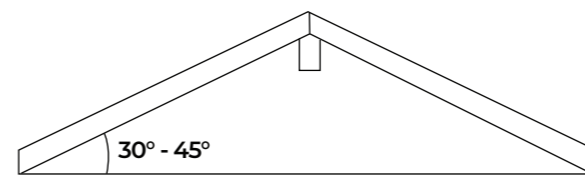

06 | HƯỚNG DẪN THI CÔNG **NGÓI PHẪNG**

Để thi công ngói phẳng SHINKO, bạn cần chuẩn bị hệ mái có độ dốc tối ưu 20 độ trở lên, khoảng cách li tô 250mm, sau đó lợp theo nguyên tắc “trái sang phải, từ dưới lên trên”, lợp ngói rìa phải trước rồi đến ngói chính lợp so le. Cuối cùng là lợp ngói nóc. Mỗi viên ngói được cố định bằng vít thép, đảm bảo sự chắc chắn cho mái nhà.

BƯỚC 1 CHUẨN BỊ TRƯỚC THI CÔNG

- **Kiểm tra độ dốc mái:** Đảm bảo mái có độ dốc tối ưu từ 20 độ trở lên để ngói phẳng SHINKO hoạt động tốt.
- **Kiểm tra hệ khung kèo:** Đảm bảo khung kèo được lắp đặt chắc chắn và song song với nhau.
- **Kiểm tra khoảng cách li tô:** Khoảng cách giữa các thanh lito phải đồng nhất và nằm trong khoảng 250mm.

BƯỚC 2 QUY TRÌNH LỢP NGÓI

- **Lợp hàng dưới cùng:**
 - Bắt đầu bằng việc lợp viên ngói rìa phải trước tiên.
 - Sau đó, lợp các viên ngói chính tiếp theo theo nguyên tắc lợp so le từ phải sang trái cho đến sát mép cạnh trái.
- **Lợp các hàng tiếp theo:**
 - Lặp lại quy trình tương tự như hàng dưới cùng: lợp ngói rìa phải, sau đó dùng nửa viên ngói chính vừa cắt ở hàng dưới (hoặc cắt đôi viên ngói chính nếu hàng dưới vừa đủ) để lợp tiếp theo ngói rìa phải.
 - Luôn đảm bảo ngói chính được lợp so le nhau và lợp từ dưới lên trên.

BƯỚC 3 LỢP NGÓI RÌA VÀ NGÓI NÓC

- **Lợp ngói rìa:** Ép chặt ngói rìa vào tấm viên trang trí bên hông và sử dụng vữa để kết nối chặt chẽ với ngói chính, tạo sự ổn định và vững chắc cho mái.
- **Lợp ngói nóc:** Lợp ngói nóc lên trên phần đỉnh mái, liên kết chúng với nhau bằng vữa dẻo ở chân viên ngói để tạo nên một khối thống nhất, giúp mái không chỉ đẹp mắt mà còn bền vững và chống thấm hiệu quả.

BƯỚC 4 VÍT CỐ ĐỊNH NGÓI

- **Ngói lợp chính:** Cố định tất cả ngói lợp chính bằng vít thép để đảm bảo chúng được liên kết chắc chắn với thanh lito.
- **Ngói rìa và ngói nóc:** Sử dụng vít từ 5cm - 7cm để cố định ngói nóc, còn ngói rìa được cố định bằng vữa.

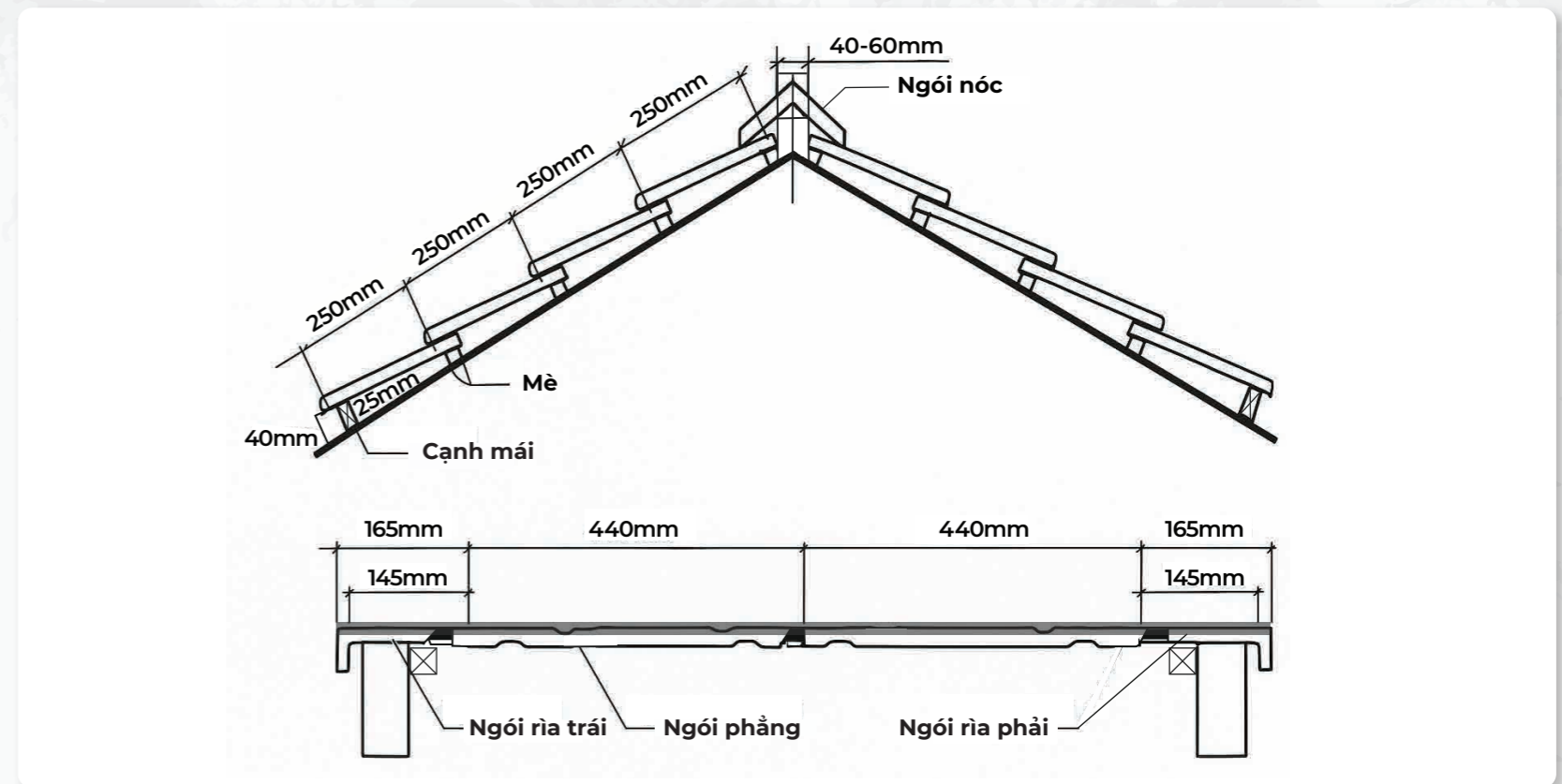
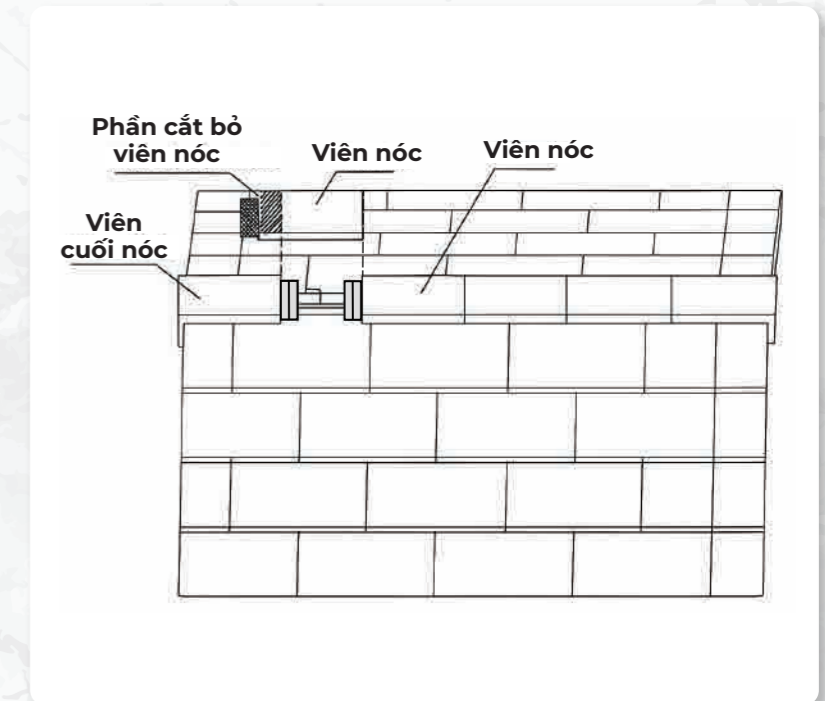
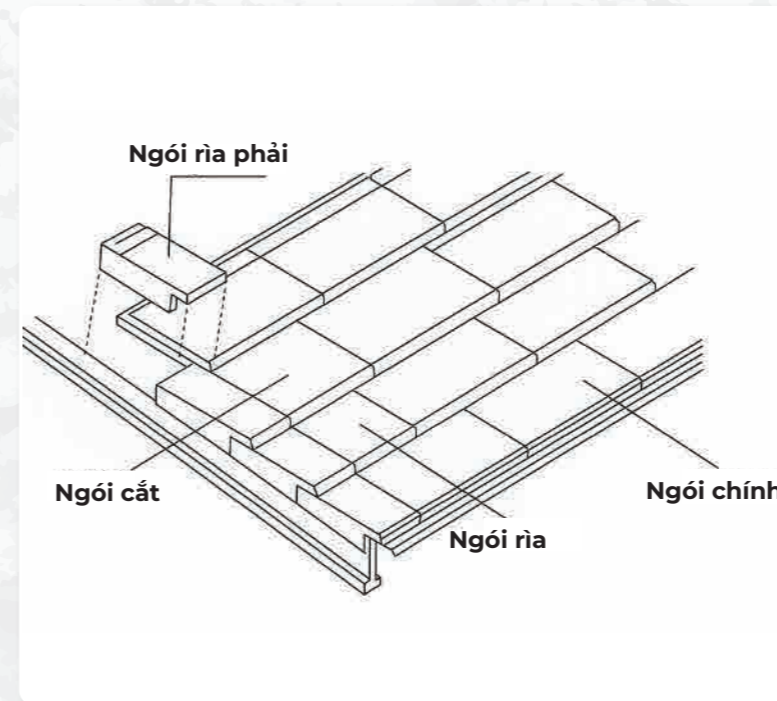

071 QUY TRÌNH SẢN XUẤT

SHINKO CORP cam kết sử dụng những vật liệu cao cấp, được kiểm soát chất lượng nghiêm ngặt, đặc biệt là các thành phần quan trọng đều là sản phẩm chất lượng cao được cung cấp bởi các đối tác hàng đầu từ Nhật Bản.



XI MĂNG

Sử dụng xi măng chất lượng cao làm chất kết dính chủ đạo, tạo nên bộ khung vững chắc, đảm bảo độ cứng và sự ổn định lâu dài cho mỗi viên ngói.



NƯỚC

Nguồn nước không lẫn tạp chất được sử dụng để đảm bảo quá trình thủy hóa của xi măng diễn ra tối ưu, tạo nên một kết cấu bê tông đồng nhất và bền vững.



CÁT MỊN

Cát mịn được sàng lọc kỹ lưỡng theo tiêu chuẩn, đóng vai trò là cốt liệu mịn, lấp đầy các khoảng trống và tăng cường độ đặc chắc, chịu lực cho thân ngói.



SỢI GIA CƯỜNG

Đây là thành phần công nghệ cốt lõi - sợi PVA KURALON®, giúp tạo nên một mạng lưới liên kết chặt chẽ trong thân ngói.



SƠN MÀU

Chúng tôi sử dụng hệ sơn nước gốc nhựa Acrylic cao cấp từ Tập đoàn Dai Nippon Toryo (Nhật Bản). Lớp sơn này không chỉ tạo nên màu sắc bền đẹp mà còn là lớp "áo giáp" chống thấm, chống tia UV, kháng rêu mốc và thân thiện với môi trường.

Quy trình sản xuất

Ngói màu SHINKO được sản xuất trên dây chuyền công nghệ hiện đại, tự động hóa cao, tuân thủ nghiêm ngặt các tiêu chuẩn chất lượng Nhật Bản qua từng công đoạn:

QUY TRÌNH SẢN XUẤT

01



PHỐI TRỘN

Hệ thống định lượng và trộn hoàn toàn tự động, đảm bảo hỗn hợp vữa bê tông đồng nhất và đúng tiêu chuẩn kỹ thuật cho từng mẻ sản phẩm.

02

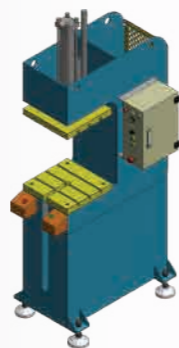

ÉP THỦY LỰC

Mỗi viên ngói được định hình bằng máy ép thủy lực với lực ép cực lớn (100 - 125 tấn), tạo nên một sản phẩm đặc chắc, có độ bền cơ học cao và kích thước chuẩn xác.

03

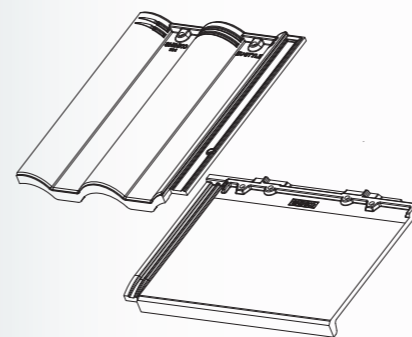

DƯỠNG HỘ

Ngói mộc được đưa vào buồng dưỡng hộ để kích thích quá trình thủy hóa bê tông, giúp sản phẩm nhanh chóng đạt cường độ tiêu chuẩn trước khi chuyển sang công đoạn sơn phủ.

04

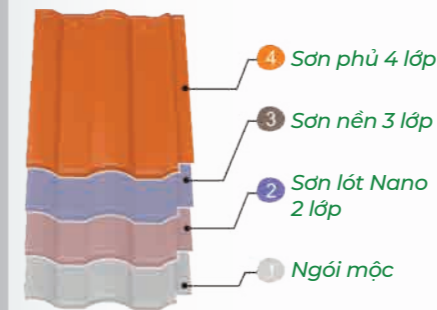

SƠN PHỦ

Sản phẩm được đưa qua dây chuyền sơn tự động với 3 công đoạn sơn chính: sơn lót, sơn nền và sơn phủ. Đặc biệt lớp sơn phủ được thực hiện bằng 4 lượt phun liên tục để đảm bảo độ dày, độ che phủ đồng đều và chất lượng bề mặt hoàn hảo nhất.

05



LƯU KHO

Từng viên ngói được kiểm tra chất lượng lần cuối về màu sắc và quy cách. Chỉ những sản phẩm đạt chuẩn mới được đóng kiện, dán tem và nhập kho thành phẩm, sẵn sàng giao đến khách hàng.

CHỨNG NHẬN CHẤT LƯỢNG

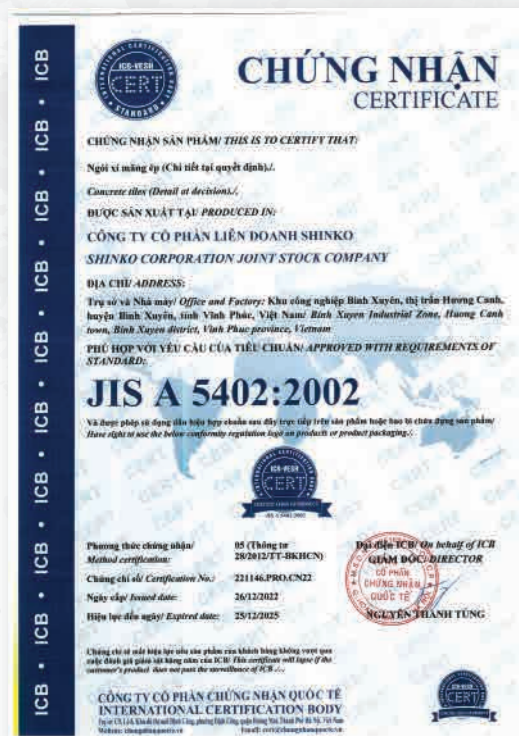

TIÊU CHUẨN JIS

Tiêu chuẩn Công nghiệp Nhật Bản, đảm bảo chất lượng, an toàn và hiệu quả



CHỨNG NHẬN ISO

Chứng nhận quốc tế về hệ thống quản lý chất lượng theo tổ chức tiêu chuẩn ISO 9001:2015

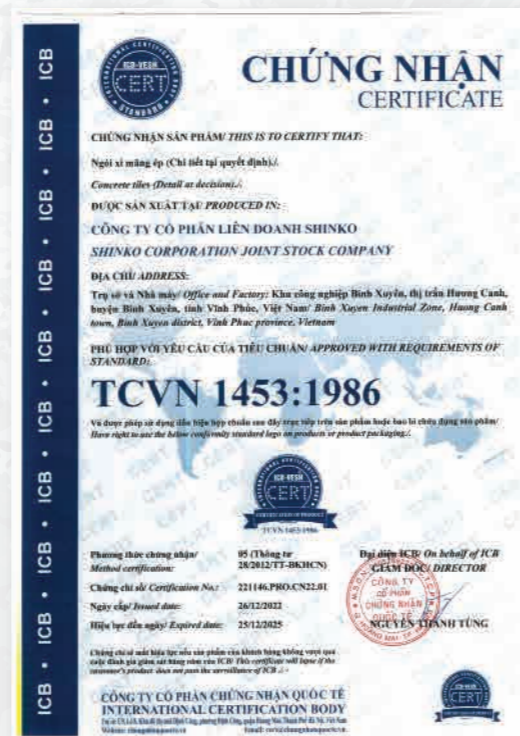

CHỨNG NHẬN TCVN

Chứng nhận hợp chuẩn cho gói theo Tiêu chuẩn Việt Nam TCVN 1453:1986

GIẢI THƯỞNG

Những giải thưởng uy tín là sự công nhận cho sự nỗ lực không ngừng của SHINKO C trong việc cung cấp các sản phẩm vật liệu xây dựng chất lượng cao, đồng thời là sự khẳng định vị thế thương hiệu trên thị trường.



Top 10 Thương hiệu dẫn đầu 2022



Top 10 The Best of Vietnam 2023

09 | DỰ ÁN/ CÔNG TRÌNH



ĐỊA ĐIỂM

Thanh Sơn - Phú Thọ

SẢN PHẨM SỬ DỤNG

Ngói sóng SHINKO
Mã màu SH 7 - BLUE

DIỆN TÍCH THI CÔNG

950 m²

NGÔI SỐNG



ĐỊA ĐIỂM

Việt Trì - Phú Thọ

SẢN PHẨM SỬ DỤNG

Ngói sóng SHINKO
Mã màu SH 5 - DEEP GREEN

DIỆN TÍCH THI CÔNG

430 m²



ĐỊA ĐIỂM

Ba Vì - Hà Nội

SẢN PHẨM SỬ DỤNG

Ngôi sòng SHINKO
Mã màu SH 6 - CHOCOLATE

DIỆN TÍCH THI CÔNG

360 m²

NGÔI SỐNG



ĐỊA ĐIỂM

Quảng Ninh

SẢN PHẨM SỬ DỤNG

Ngôi sòng SHINKO
Mã màu SH 6 - CHOCOLATE

DIỆN TÍCH THI CÔNG

520 m²



NGÔI SỐNG



ĐỊA ĐIỂM

Từ Sơn - Bắc Ninh

SẢN PHẨM SỬ DỤNG

Ngôi sống SHINKO
Mã màu SH 8 - LEOPARD

DIỆN TÍCH THI CÔNG

20.000 m²

ĐỊA ĐIỂM

Ba Vì - Hà Nội

SẢN PHẨM SỬ DỤNG

Ngôi sống SHINKO
Mã màu SH 3 - BRONZE

DIỆN TÍCH THI CÔNG

250 m²



ĐỊA ĐIỂM

Từ Sơn - Bắc Ninh

SẢN PHẨM SỬ DỤNG

Ngói phẳng SHINKO
Mã màu SH 7 - BLUE

DIỆN TÍCH THI CÔNG

50 m²

NGÓI PHẪNG



ĐỊA ĐIỂM

Hà Tĩnh

SẢN PHẨM SỬ DỤNG

Ngói phẳng SHINKO
Mã màu SH 7 - BLUE

DIỆN TÍCH THI CÔNG

250 m²

MIỀN BẮC

ĐẠI LÝ HẢI OANH

Khu vực:
Đông Anh (TP. Hà Nội)

CÔNG TY ĐẤT VIỆT HOÀI ĐỨC

Khu vực:
Hoài Đức, Thạch Thất,
Đan Phượng, Quốc Oai,
Thanh Hóa, Phú Thọ
(Thanh Thủy, Thanh Sơn)

ĐẠI LÝ LƯƠNG MẠNH CƯỜNG

Khu vực:
Sóc Sơn, Phú Thọ
(trừ Thanh Sơn, Thanh Thủy),
Yên Bái

ĐẠI LÝ NGUYỄN HỮU VIỆT

Khu vực:
Chương Mỹ, Hòa Bình,
Hưng Yên, Gia Lâm

ĐẠI LÝ ĐẶNG ĐÌNH LAM

Khu vực:
Thái Nguyên, Tuyên Quang

ĐẠI LÝ ĐẶNG NGỌC LÂM

Khu vực:
Thanh Oai, Chương Mỹ,
Mỹ Đức

ĐẠI LÝ NGUYỄN DUY KIÊM

Khu vực:
Tất cả tỉnh Vĩnh Phúc,
Mê Linh, Lào Cai

ĐẠI LÝ PHẠM HUY CHƯƠNG

Khu vực:
Ninh Bình, Thanh Hóa,
Ý Yên, Nam Định

ĐẠI LÝ VŨ VĂN ĐÔNG

Khu vực:
Kim Thành, Kinh Môn
(Hải Dương), Hải Phòng,
Quảng Ninh

ĐẠI LÝ ĐÌNH ĐỨC HUYẾN

Khu vực:
Các tỉnh Hải Dương
(trừ Kinh Môn, Thanh Hà,
Cầm giàng)

ĐẠI LÝ NGUYỄN ANH TƯỜNG

Khu vực:
Phúc Thọ, Bắc Ninh,
Bắc Giang, Sơn Tây, Ba Vì

ĐẠI LÝ NGUYỄN TRỌNG HƯNG

Khu vực:
Thái Bình, Nam Định

ĐẠI LÝ TRỌNG LOAN

Khu vực:
Mộc Châu, Sơn La

ĐẠI LÝ ĐÌNH NGỌC ANH

Khu vực:
Thường Tín, Phú Xuyên,
Hà Nam

ĐẠI LÝ NGUYỄN HUY VIỆT

Khu vực:
Thanh Hà, Cầm Giàng,
Bình Giang

MIỀN TRUNG

ĐẠI LÝ HỒNG HẢI

Khu vực: Hà Tĩnh, Nghệ An

MIỀN NAM

ĐẠI LÝ ANH NAM SÀI GÒN

Khu vực: Sài Gòn



III | NGUỒN NHÂN LỰC

Với đội ngũ nhân sự chuyên nghiệp, lành nghề và tận tâm, trong suốt những năm qua SHINKO CORP đã cung cấp ra thị trường hàng chục triệu viên ngói màu cao cấp. Trong chặng đường sắp tới, chúng tôi tự tin rằng ngói màu SHINKO sẽ không ngừng được nâng cao hơn nữa về chất lượng để tiếp tục khẳng định vị thế nhà sản xuất ngói màu số 1 Việt Nam.

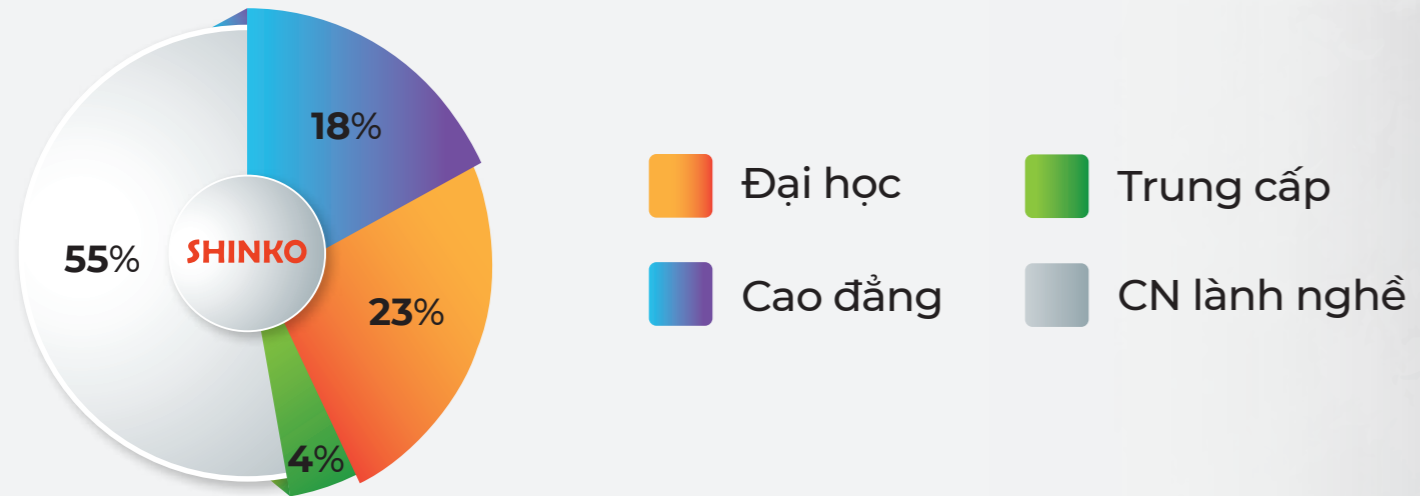

3 LỚP

SƠN BẢO VỆ

CÔNG NGHỆ PHUN ĐA ĐIỂM



GIỮ NGÓI BỀN MÀU VỚI THỜI GIAN

